

## 曲柄摇手

- 去球铸铁，亚光饰面喷砂面。
- 轮毂：
  - B = 标准H7规定公差的普通孔
  - V = H11规定公差方孔。
- 提供两种手柄类型：
  - DIN98钢质旋转手柄(类型D-DIN98钢质手柄，参见第271页)。
  - DIN39钢质固定手柄(类型F-DIN39钢质手柄，参见第271页)。

有关用埋头螺钉，在轴上安装DIN469，请参见第668页GN 110钻孔技术说明。

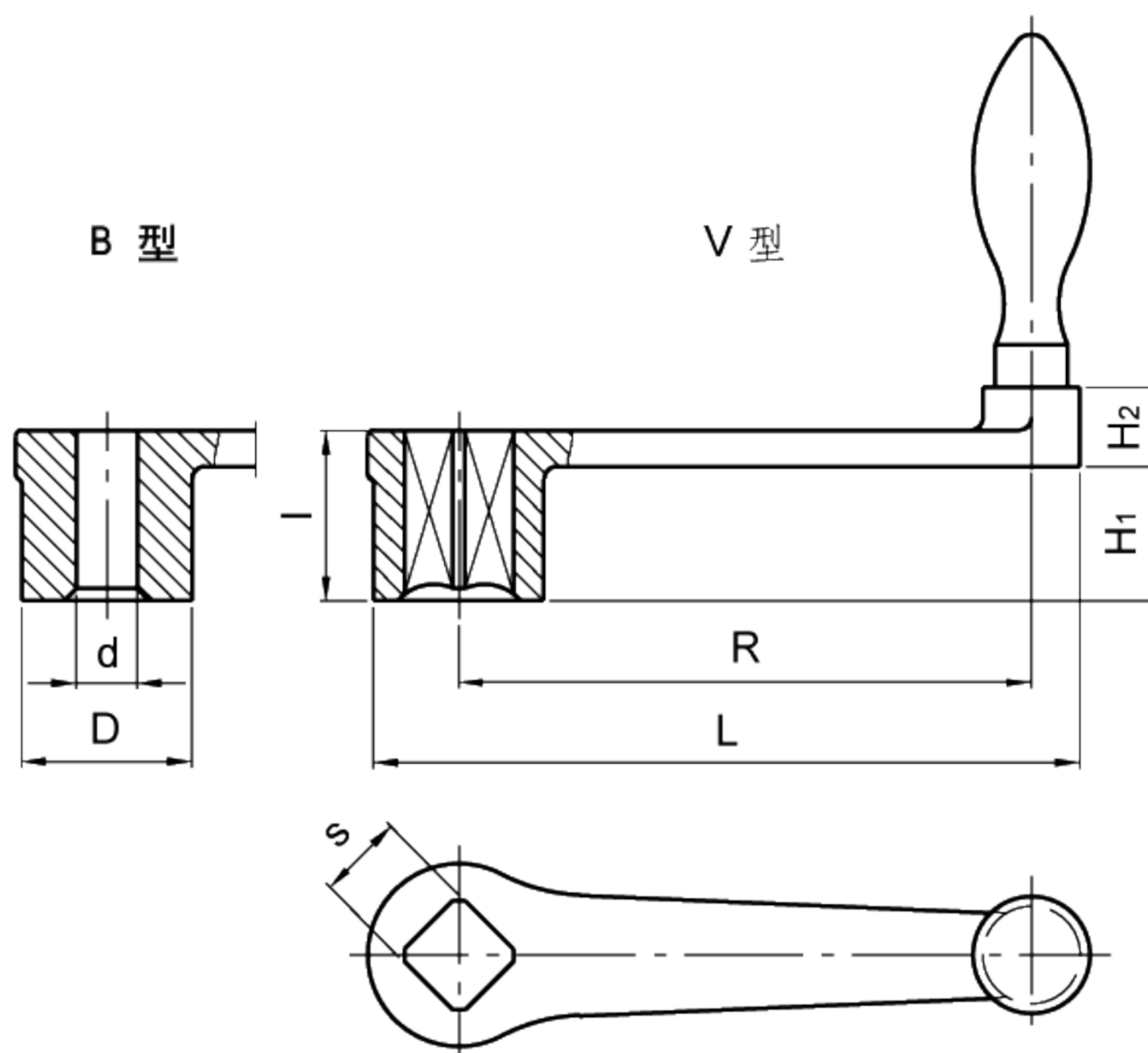

标准件 型号	主尺寸				孔径			手柄		重量	
	L	D	H1	H2	d H7	s H11	l	∅	R	g	
										D型	F型
DIN 469-80-B8- DIN 469-80-V10- DIN 469-80-V12-	102	24	18	13	8 - -	- 10 12	24 24 24	18	80	215 191 182	203 179 170
DIN 469-100-B10- DIN 469-100-V12- DIN 469-100-V14-	124	28	21	13	10 - -	- 12 14	28 28 28	20	100	302 285 278	288 271 264
DIN 469-125-B10- DIN 469-125-V14- DIN 469-125-V17-	154	34	26	14	10 - -	- 14 17	34 34 34	22	125	472 448 428	458 434 414
DIN 469-160-B14- DIN 469-160-V17- DIN 469-160-V19-	192	38	29	14	14 - -	- 17 19	38 38 38	25	160	687 652 614	677 642 604
DIN 469-200-B17- DIN 469-200-V19- DIN 469-200-V22-	238	44	34	21	17 - -	- 19 22	44 44 44	28	200	1044 1021 998	1021 998 970
DIN 469-250-B17- DIN 469-250-V22- DIN 469-250-V24-	290	48	36	21	17 - -	- 22 24	48 48 48	32	250	1420 1340 1289	1412 1332 1281

\* 完整的标准件说明需要规定手柄类型D(旋转)或者F(固定)。